

AeraMax[®] Pro AM II



CUSTOMER SERVICE & SUPPORT

www.fellowes.com

U.S.: 1-800-955-0959

Canada: 1-800-665-4339

Mexico: 001-800-514-9057



1789 Norwood Avenue, Itasca, Illinois 60143 • 1-800-955-0959 • www.fellowes.com

AERA MAX®

PROFESSIONAL

Air Purifier | Purificateur d'air | Purificador de aire



PLEASE READ THESE INSTRUCTIONS BEFORE USE.
DO NOT DISCARD: KEEP FOR FUTURE REFERENCE.

VEUILLEZ LIRE CES INSTRUCTIONS AVANT D'UTILISER L'APPAREIL.
NE PAS JETER : CONSERVER AFIN DE CONSULTER LES DIRECTIVES ULTÉ-
RIEUREMENT, EN CAS DE BESOIN.

LEA ESTAS INSTRUCCIONES ANTES DEL USO.
NO LAS DESECHE: CONSÉRVELAS PARA REFERENCIA FUTURA.

SAFETY INSTRUCTIONS/WARNING

This recess kit is to only be used with the AeraMax Professional AM II Air Purifier. It is not intended for use with any other unit.

WARNING: Follow the instructions in this manual to reduce the risk of electric shock, short circuit, and/or fire:

- **WARNING:** To avoid the risk of electrocution, confirm the electrical supply has been disconnected or switched off before beginning any work. Confirm no electrical wiring, utility pipes, duct work, or any other obstruction is located directly behind the installation/drilling area.
- The recess pan will need to be grounded and have provisions for grounding.
- Deviation from the assembly instructions may result in a risk of fire or electric shock.
- Please read manual in its entirety before attempting an installation.
- Save manual for future use.
- Once installed as a recessed unit. This same unit cannot be converted back to wall mounted or stand unit.
- Use this kit only in the manner intended by the manufacturer. If you have questions, contact the manufacturer.
- Use only the electrical power (voltage and frequency) specified for the model air purifier being installed. Verify voltage with sticker on electrical cover on unit.
- Do not use if internal power cords are damaged.
- Do not handle/install with wet hands.
- Before servicing or cleaning the air purifier, switch power off at service panel. Lock service panel, or affix a warning tag, to prevent power from being switched back on accidentally.
- Do not obstruct air inlet or air outlet of the air purifier.

ITEMS IN KIT



Recess Pan

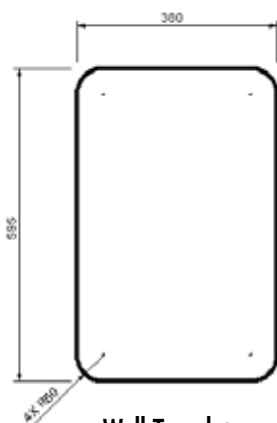

Wall Template

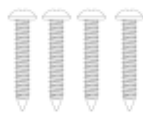

(4) Wood Screws



(4) Main Unit to Recess
Pan Screws

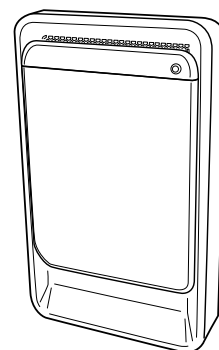

Main Unit
(Sold separately)

Please note: There are many types of walls, some of which will require specific hardware and installation methods. Please contact a professional contractor/builder for consultation.

TOOLS RECOMMENDED FOR INSTALLATION

- Stud Finder
- Level
- Tape or pins to hold template
- Drywall / Jab Saw
- Screw Driver #2 Philips
- Electric drill, drill bits (#2 Philips driver)
- Electrical cutters / strippers
- Wire nuts

INSTALLATION GUIDELINES

BEFORE STARTING, TURN OFF POWER AT MAIN CIRCUIT PANEL!

IMPORTANT: When the AM II Air Purifier is hardwired, the power switch on the machine no longer operates. It is recommended that this unit is installed in line with a switch that controls the power to the unit. All permanent wiring is to be employed as required by local codes.

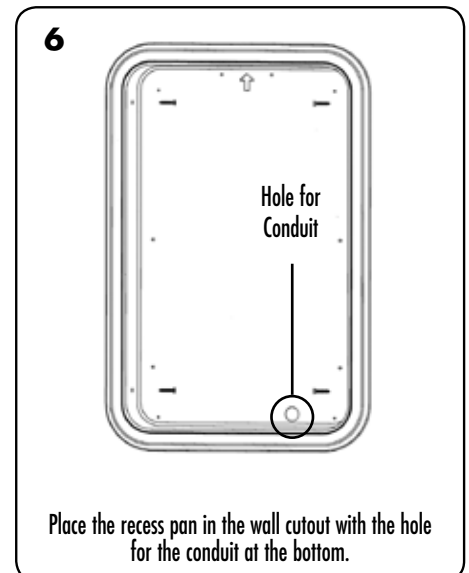
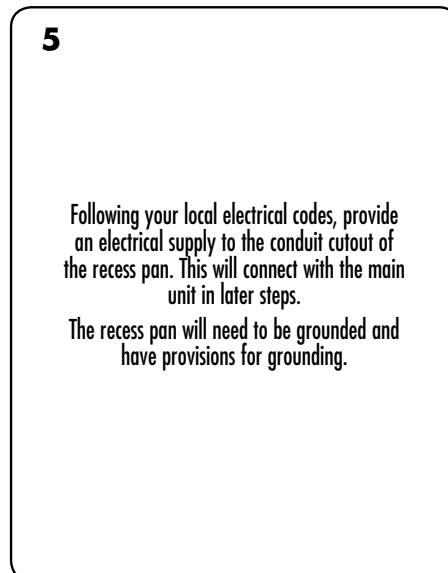
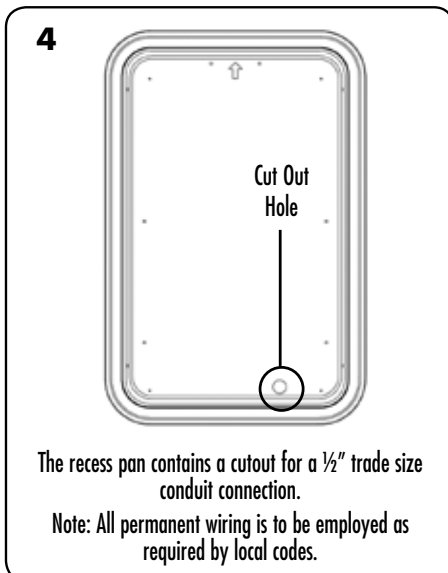
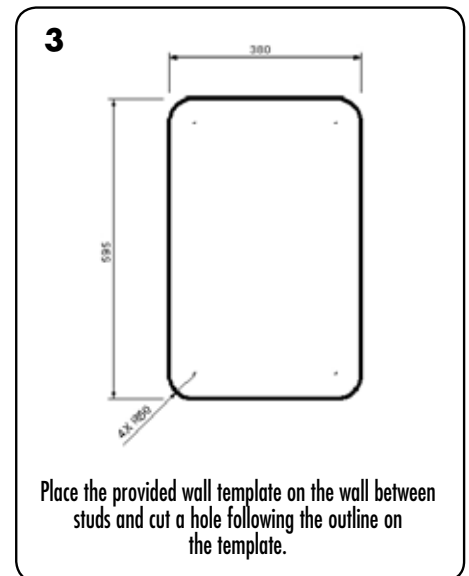
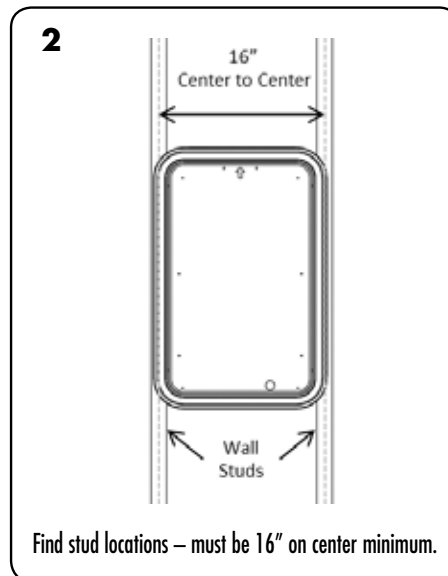
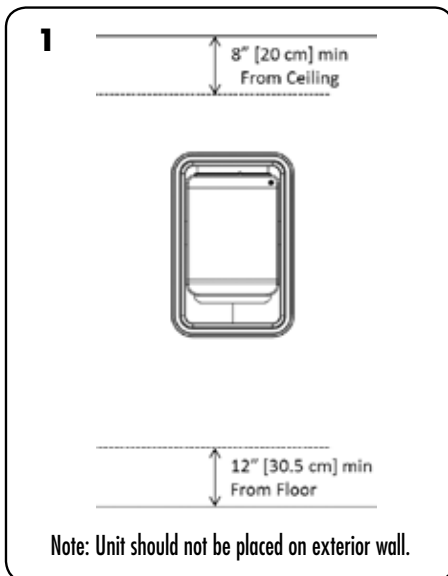

7

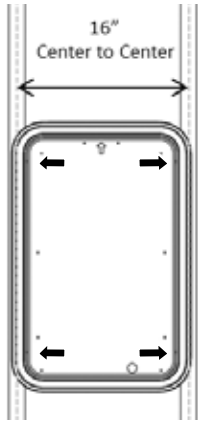

Mount the recess pan in position using the supplied wood screws through the side mounting hole locations as shown.

8

Back of Unit

Electrical Knockout

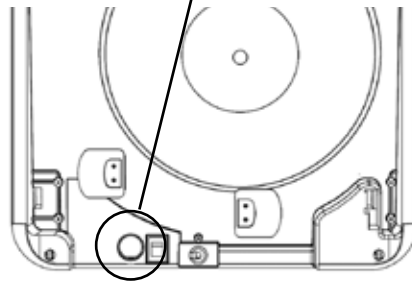

AM II Air Purifier - Remove the electrical knock-out on the back panel near the power switch.

9

Front of Unit

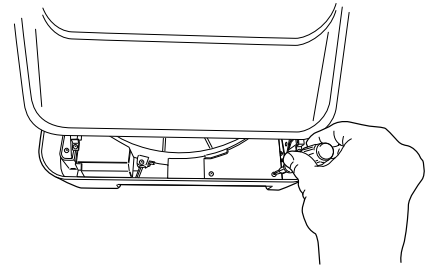

Confirm voltage of unit (sticker on electrical cover) matches incoming voltage from power source.

Voltage matches - Remove the electrical box cover and proceed with installation.

Voltage does not match - Stop installation and call Fellowes for assistance

10

Cut terminals from these 2 cables shown
DO NOT CUT THESE OFF

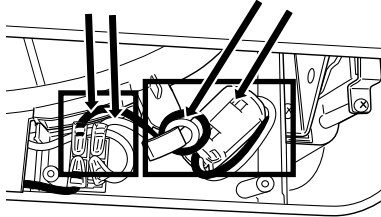

Cut the wires coming out of the switch at the location shown above. Prep the wires to connect them to the incoming power supply. Install the incoming power supply to the AMII Air Purifier per local electrical codes.

Black wire = Neutral
Red wire = Live

11

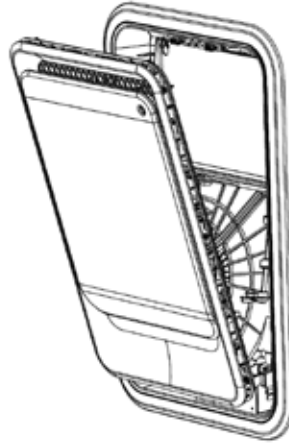

Place the air purifier in the recess pan with the front door open.

12

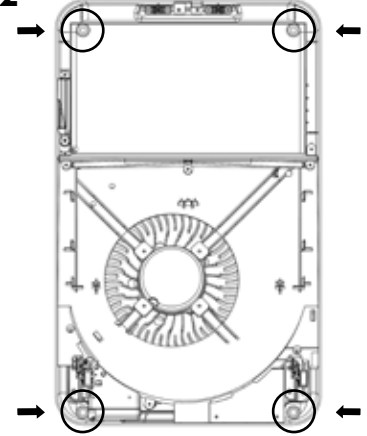

Use the "Main Unit to Recess Pan Screws" provided to install the unit to the recess pan.

13

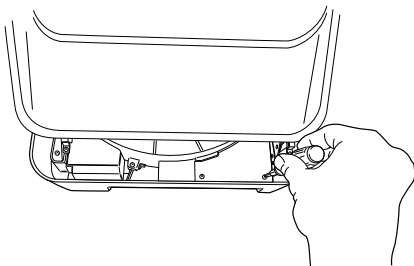

Cover the electrical box with the plastic cover and install screws.

14

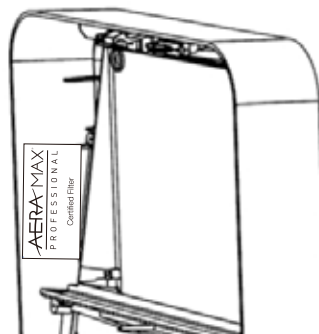

When inserting filters, be sure to remove the plastic bag. Align the AeraMax[®] PRO Certified Filter stickers on the filter with the matching sticker inside of the unit.

15

Close the AM II Air Purifier front panel.

Power up and enjoy your clean air!

CONSIGNES DE SÉCURITÉ / AVERTISSEMENT

Ce kit pour installation en alcôve doit être utilisé exclusivement avec le purificateur d'air AeraMax Pro AM II. Il n'est conçu pour être utilisé avec aucune autre unité.

AVERTISSEMENT : suivre les instructions de ce manuel pour réduire le risque de décharges électriques, de court-circuit et/ou d'incendie :

- **AVERTISSEMENT** : afin d'éviter tout risque d'électrocution, vérifier que l'alimentation électrique a bien été coupée ou déconnectée avant de procéder à toute installation. Vérifier qu'aucun fil électrique, tuyau ou conduite de gaz ou d'électricité ou autre obstacle ne se trouve à l'arrière de la zone d'installation/de perçage.
- Le logement en alcôve devra être relié à la terre et équipé pour permettre la mise à la terre.
- Tout écart par rapport aux instructions de montage pourrait provoquer un risque d'incendie ou un choc électrique.
- Lire le manuel dans son intégralité avant de tenter toute installation.
- Conserver le manuel pour une utilisation ultérieure.
- Une fois installé dans une alcôve, cet appareil ne pourra pas être converti pour une installation murale ou sur un socle.
- Utiliser ce kit uniquement de la manière prévue par le fabricant. Pour toute question, veuillez contacter le fabricant.
- Utiliser uniquement l'alimentation électrique (tension et fréquence) spécifiés pour le modèle de purificateur d'air installé. Vérifier la tension indiquée sur l'autocollant du cache électrique de l'appareil.
- Ne pas utiliser si les cordons d'alimentation internes sont endommagés.
- Ne pas manipuler/installer avec les mains mouillées.
- Avant de procéder à l'entretien ou au nettoyage du purificateur d'air, débrancher l'alimentation au niveau du compteur électrique. Verrouiller le compteur ou apposer une étiquette d'avertissement afin d'éviter que le courant électrique ne soit rétabli accidentellement.
- Ne pas obstruer les sorties ou les entrées d'air du purificateur.

ÉLÉMENTS FOURNIS DANS LE KIT



Réceptacle en alcôve

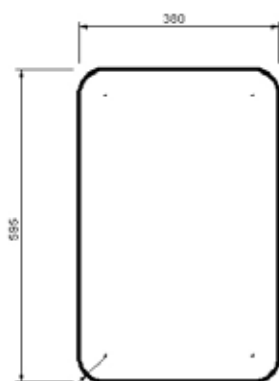

Modèle mural

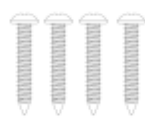

(4) Vis à bois



(4) Vis de raccordement de l'appareil à l'alcôve murale

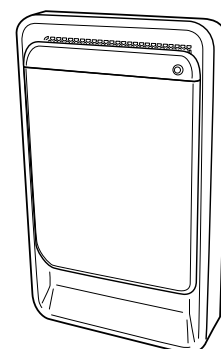

Unité principale
(Vendue séparément)

Veuillez noter : il existe de nombreux types de murs, dont certains nécessitent un matériel et des méthodes d'installation spécifiques. Veuillez consulter un entrepreneur/constructeur local professionnel.

OUTILS RECOMMANDÉS POUR L'INSTALLATION

- Détecteur de montant
- Niveau
- Ruban adhésif ou punaises pour maintenir le modèle
- Scie pour placoplâtre / sabre
- Tournevis cruciforme N° 2
- Perceuse électrique, mèches de forage (cruciformes N° 2)
- Découpeuses / dénudeurs électriques
- Connecteurs serre-fils

DIRECTIVES D'INSTALLATION

AVANT DE COMMENCER, DÉCONNECTER L'ALIMENTATION AU NIVEAU DU COMPTEUR ÉLECTRIQUE !

IMPORTANT : une fois le raccordement direct au secteur effectué, le commutateur d'alimentation du purificateur d'air AM II n'est plus opérationnel. Il est recommandé d'installer cet appareil sur une ligne équipée d'un interrupteur contrôlant l'alimentation de l'appareil. Tout le câblage permanent doit être utilisé conformément aux exigences des codes d'électricité locaux.

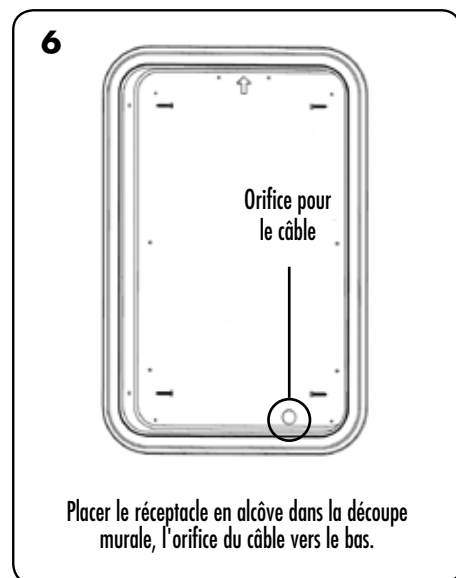
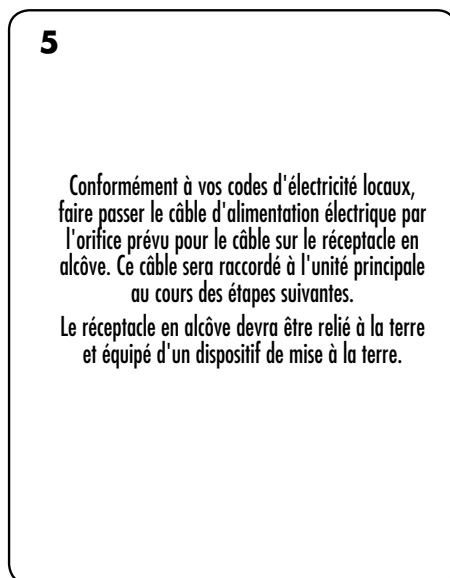
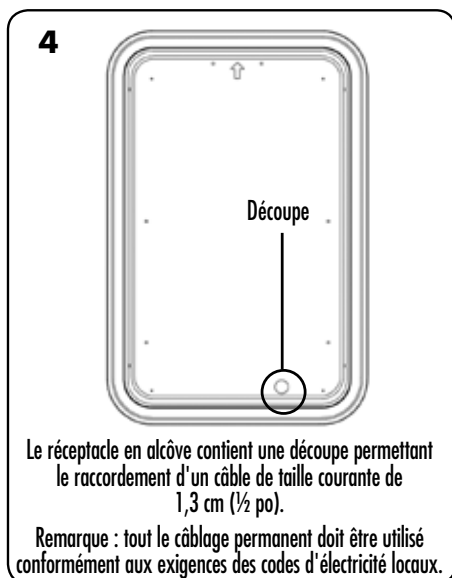
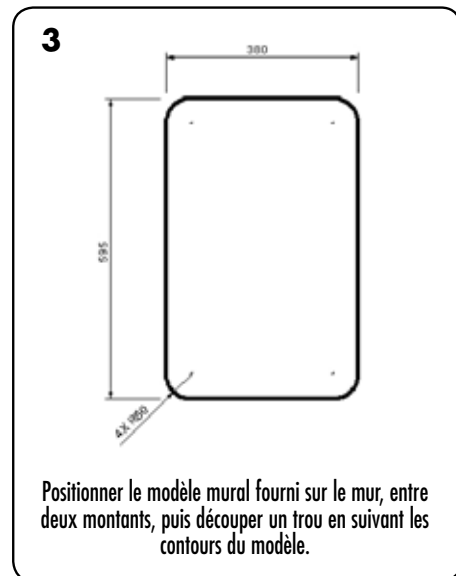
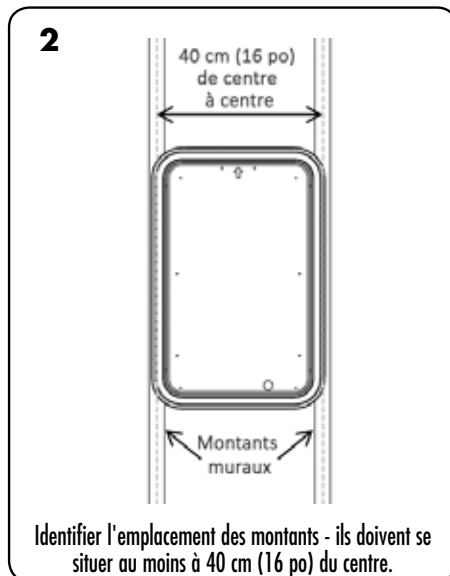
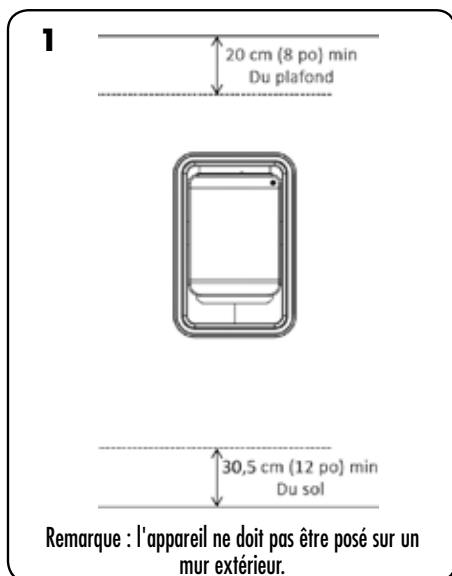

7

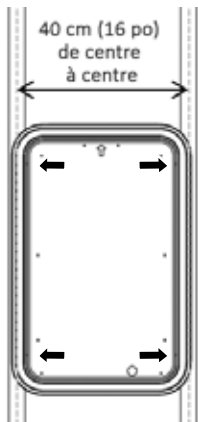

Installer le réceptacle en alcôve dans la découpe à l'aide des vis à bois fournies à travers les orifices de montage latéraux, comme illustré.

8

Arrière de l'appareil

Entrée électrique démontable

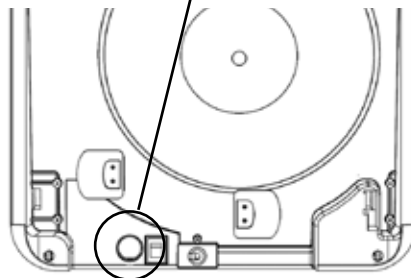

Purificateur d'air AM II - Retirer l'entrée électrique démontable du panneau arrière, près de l'interrupteur d'alimentation.

9

Avant de l'appareil

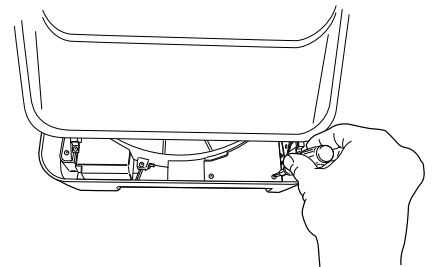

Vérifier que la tension de l'appareil (indiquée sur l'autocollant apposé sur le cache électrique) correspond à la tension entrante de la source d'alimentation.
La tension correspond : retirer le cache du boîtier électrique et procéder à l'installation.
La tension ne correspond pas : interrompre l'installation et contacter Fellowes pour obtenir de l'aide.

10

Couper les bornes de ces 2 câbles illustrés
NE PAS COUPER CES FILS

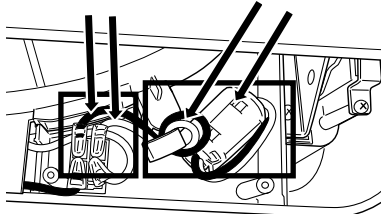

Couper les fils sortant de l'interrupteur à l'emplacement indiqué ci-dessus. Préparer les fils à leur raccordement au bloc d'alimentation entrante. Relier le bloc d'alimentation entrante au purificateur d'air AM II conformément aux codes d'électricité locaux.

Fil noir = neutre
Fil rouge = sous tension

11

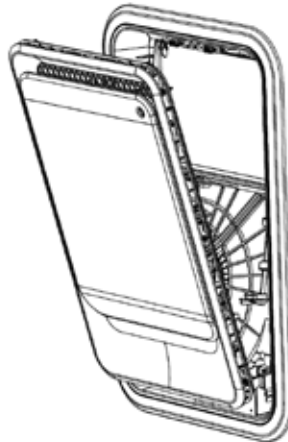

Placer le purificateur d'air dans le réceptacle en alcôve, la porte avant étant ouverte.

12

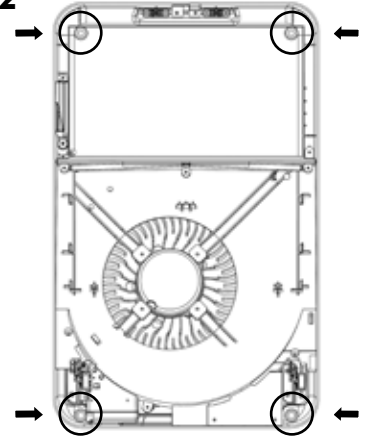

Utiliser les « vis de fixation de l'unité principale dans le réceptacle en alcôve » fournies pour installer l'appareil dans le réceptacle en alcôve.

13

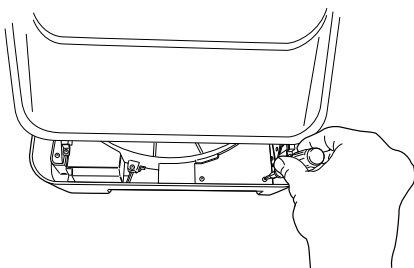

Couvrir le boîtier électrique avec le cache en plastique et installer les vis.

14

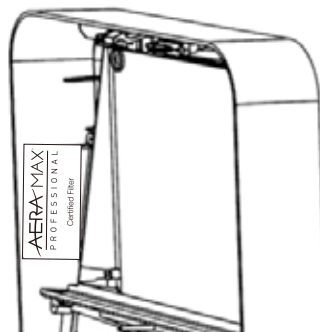

Assurez-vous d'avoir retiré le sac plastique des filtres avant de les insérer. Les autocollants Filtre certifié AeraMax® PRO sur le filtre doivent être alignés avec l'autocollant correspondant à l'intérieur de l'appareil.

15

Fermer le panneau avant du purificateur d'air AM II.

Mettez l'appareil sous tension et profitez de votre air pur !

INSTRUCCIONES DE SEGURIDAD/ADVERTENCIA

Este kit de montaje empotrado solo debe usarse con el purificador de aire AeraMax Professional AM II. No debe usarse con ninguna otra unidad.

ADVERTENCIA: Siga las instrucciones de este manual a fin de disminuir el riesgo de choque eléctrico, cortocircuito o incendio:

- **ADVERTENCIA:** Para evitar riesgos de electrocución, confirme que el suministro eléctrico esté desconectado o apagado antes de comenzar cualquier trabajo. Asegúrese de que no haya cableado eléctrico, cañerías de servicio, red de conductos o ningún otro tipo de obstrucción directamente detrás del área de instalación/perforación.
- El panel de montaje empotrado deberá conectarse a tierra y estar preparado para realizar una conexión a tierra.
- No seguir las instrucciones de montaje puede causar incendio o descarga eléctrica.
- Lea todo el manual antes de realizar la instalación.
- Guarde el manual para referencia futura.
- Una vez instalada como una unidad empotrada, esta unidad no se puede volver a convertir en una unidad montada o por sí sola.
- Solo utilice este kit de acuerdo con las instrucciones del fabricante. Si tiene preguntas, comuníquese con el fabricante.
- Solo utilice la alimentación eléctrica (voltaje y frecuencia) especificada para el modelo de purificador de aire que está instalando. Compruebe el voltaje indicado en la etiqueta de la cubierta eléctrica de la unidad.
- No utilice la unidad si los cables están dañados.
- No manipule/instale la unidad con las manos mojadas.
- Antes de reparar o limpiar el purificador de aire, apague la alimentación en el panel de servicio. Bloquee el panel de servicio o coloque una etiqueta de advertencia para evitar que se encienda accidentalmente.
- No obstruya la entrada ni salida de aire del purificador de aire.

ARTÍCULOS EN EL KIT



Panel de montaje empotrado

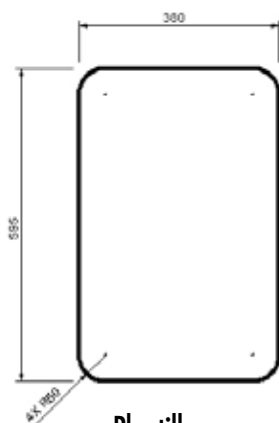

Plantilla para montaje en pared

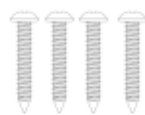

(4) Tornillos para madera



(4) Tornillos para fijar la unidad principal al panel de montaje empotrado

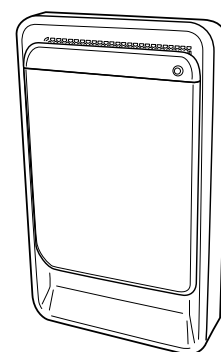

Unidad principal (se vende por separado)

Tenga en cuenta lo siguiente: Existe una gran variedad de paredes, algunas de las cuales pueden requerir una instalación y materiales para el montaje específicos. Si tuviera preguntas, póngase en contacto con un contratista o un albañil.

HERRAMIENTAS RECOMENDADAS PARA LA INSTALACIÓN

- Detector de vigas
- Nivelador
- Cinta o alfileres para sujetar la plantilla
- Panel de yeso/Sierra de punta
- Destornillador Philips n.º 2
- Taladro eléctrico, brocas (destornillador Philips n.º 2)
- Pelacables/cortacables eléctrico
- Tuercas para cables

PAUTAS PARA LA INSTALACIÓN DEL PRODUCTO

ANTES DE COMENZAR, APAGUE EL SUMINISTRO DE ENERGÍA EN EL PANEL PRINCIPAL DEL CIRCUITO

IMPORTANTE: Cuando el purificador de aire AM II está conectado directamente, el interruptor de la máquina deja de funcionar. Se recomienda instalar la unidad para que funcione con un interruptor que controle el suministro de energía a la unidad. Todo el cableado permanente debe utilizarse según lo requieran los códigos de cableado locales.

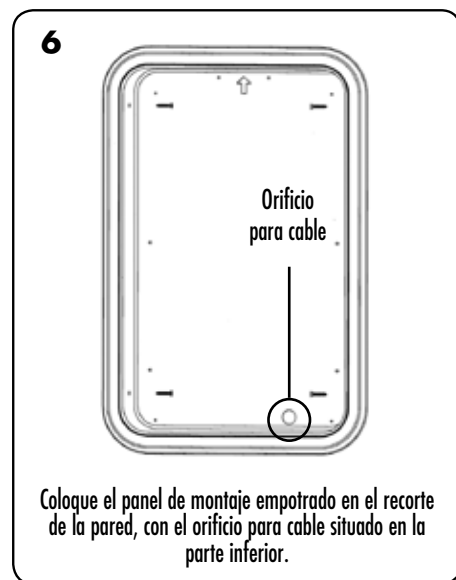
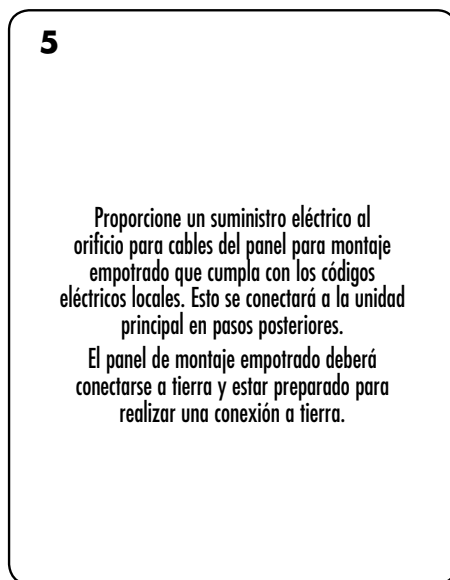
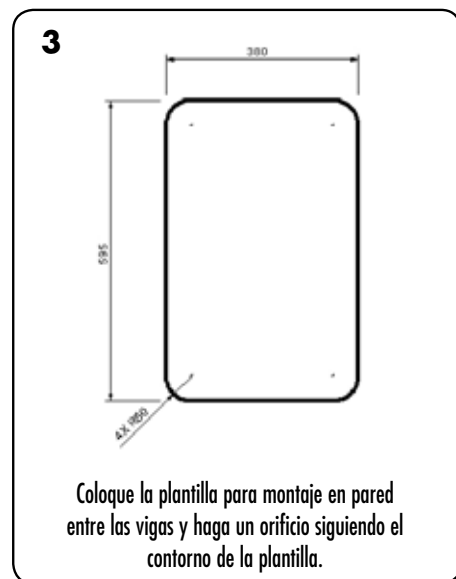
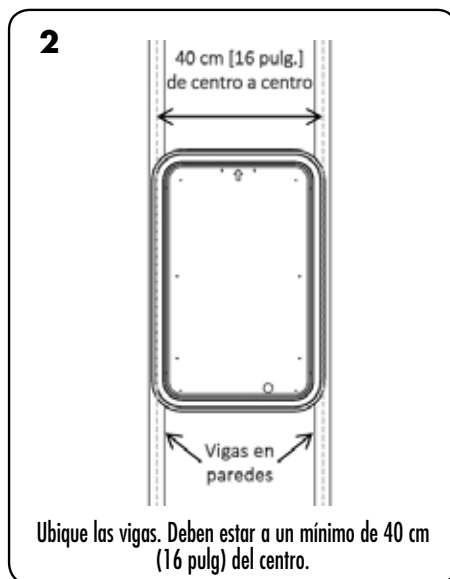
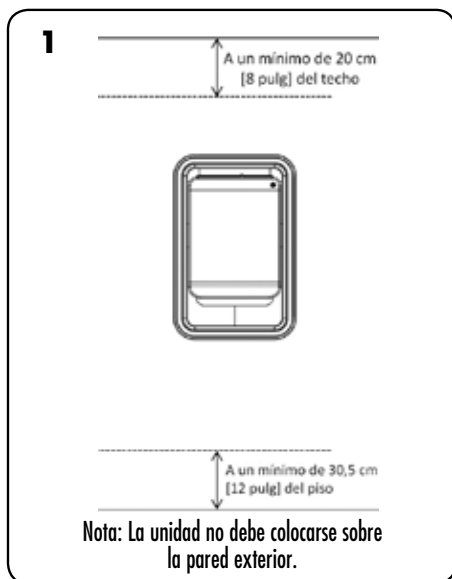

7

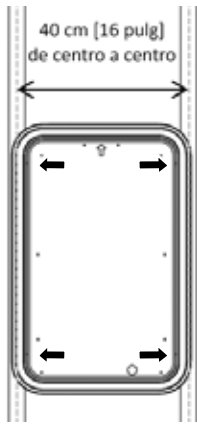

Coloque el panel de montaje empotrado en su posición mediante los tornillos para madera proporcionados a través de los orificios de montaje laterales como se muestra.

8

Parte posterior de la unidad

Panel eléctrico

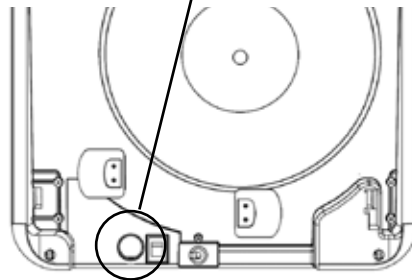

Purificador de aire AM II: quite el panel eléctrico en el panel posterior, cercano al interruptor eléctrico

9

Parte delantera de la unidad

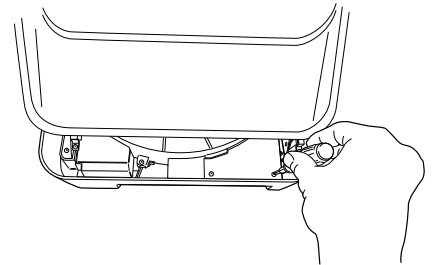

Asegúrese de que el voltaje de la unidad (etiqueta sobre la cubierta eléctrica) coincida con el voltaje entrante de la fuente de alimentación.

El voltaje coincide: quite la cubierta de la caja eléctrica y continúe con la instalación.

El voltaje no coincide: interrumpa la instalación y llame a los profesionales de Fellowes para recibir asistencia.

10

Corte terminales desde estos 2 cables mostrados

NO CORTE ESTOS

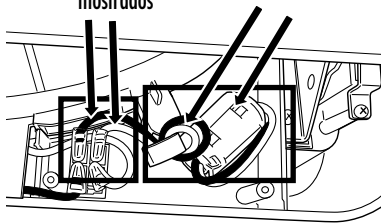

Corte los cables que salen del interruptor en la ubicación mostrada anteriormente. Prepare los cables para conectarlos al suministro eléctrico entrante. Instale el suministro eléctrico entrante al purificador de aire AM II según los códigos eléctricos locales.

Cable negro = Neutral

Cable rojo = Activo

11

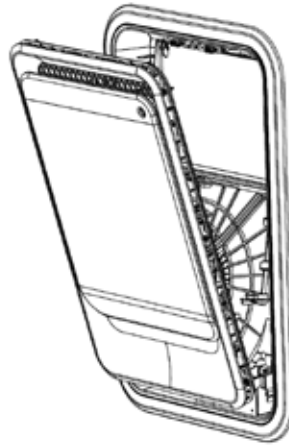

Coloque el purificador de aire en el panel de montaje empotrado con la puerta delantera abierta.

12

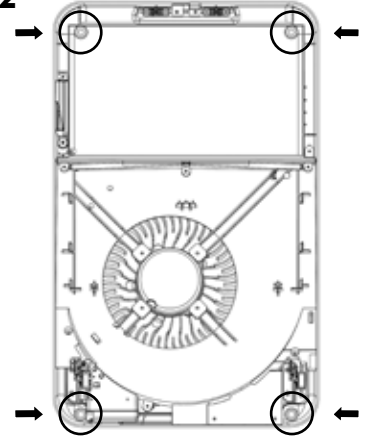

Utilice los "Tornillos para el panel de montaje empotrado de la unidad principal" proporcionados para instalar la unidad en el panel de montaje empotrado.

13

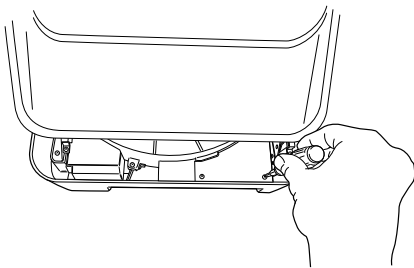

Cubra la caja eléctrica con la cubierta de plástico e instale los tornillos.

14

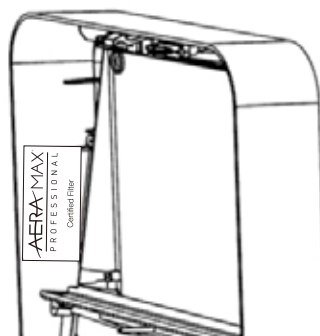

Al colocar filtros nuevos, asegúrese de quitar la bolsa de plástico. Alinee las etiquetas AeraMax® PRO Certified Filter sobre el filtro con la etiqueta coincidente dentro de la unidad.

15

Cierre el panel delantero del purificador de aire AM II.

¡Conecte la unidad y disfrute del aire puro!

